



Prescor IC 1/2"

Facile à utiliser, robuste et compact. Voilà les caractéristiques du Prescor IC 1/2. Sur les chaudières de chauffage central modernes et compactes, la distance entre les conduites est de plus en plus petite. Le nouveau Prescor IC 1/2 présente la largeur intégrée la plus basse sur le marché !

Vos avantages

- Convient pour les chaudières de chauffage central les plus modernes grâce à la largeur intégrée très faible.
- Plus facile à fermer et moins sensible aux saletés grâce au robinet à boisseau sphérique.
- Possibilités de raccordement flexibles de l'entonnoir grâce au kit d'adaptation livré.

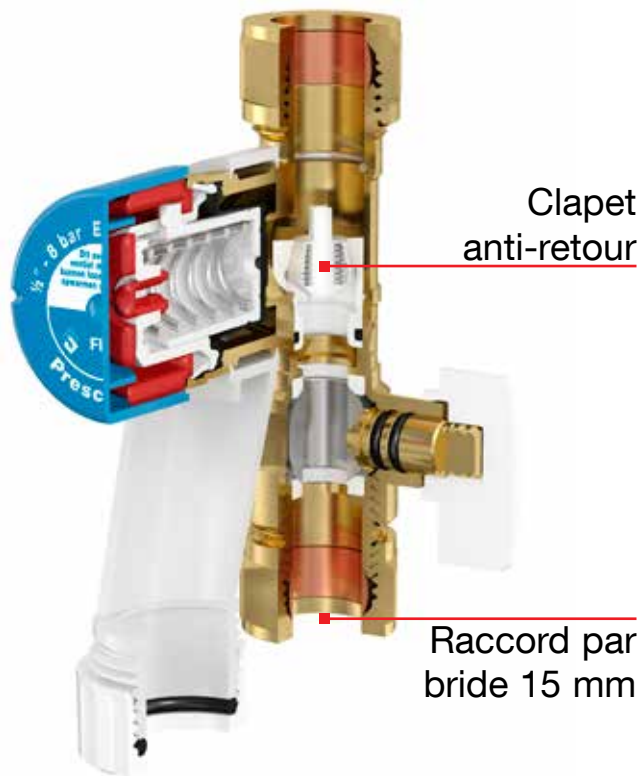

Kit d'adaptation commode

Selon EN 1488, l'entonnoir doit présenter une section de 22 mm. Toutefois, dans la pratique ce n'est pas toujours le cas.

Le groupe de sécurité est livré avec un kit d'adaptation commode de sorte que l'entonnoir peut être raccordé de diverses manières.

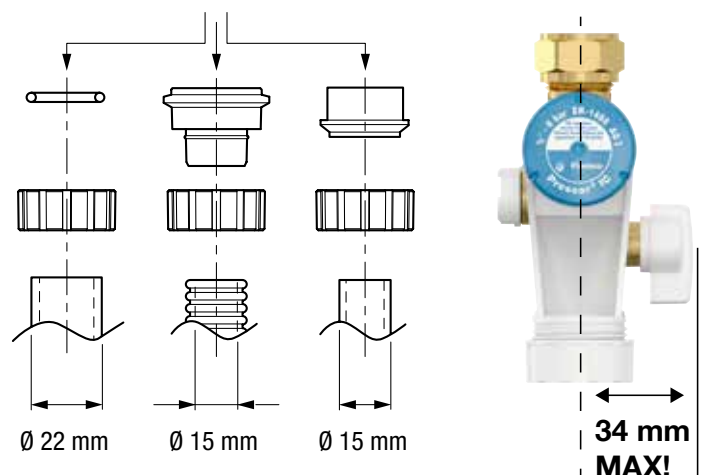



Prescor IC 1/2"

Domaine d'application

Le groupe de sécurité Prescor IC 1/2" peut être monté sur toutes sortes de préparateurs d'eau chaude avec une capacité de maximum 75 kW (selon EN 1488), tels des appareils électriques, au gaz ou à chauffage indirect.

Lors du chauffage, il y a augmentation du volume de l'eau et la pression augmente. Le clapet de décharge s'ouvre et l'eau s'écoule alors par le biais de l'entonnoir vers l'évacuation.

La température de service est comprise entre 0 °C - 95 °C.



**34 mm
MAX!**



Le Prescor IC 1/2 a été homologué tant par KIWA que par Belgaqua pour utilisation dans les installations d'eau potable et fait partie de la catégorie de niveau sonore 1 selon EN 1488.

kiwa



BELGAQUA

Diagramme de chute de pression

