

Drain set with water meter large - 20 m³/h

ENG

Installation Guide

After reaching the drainset limit (default=94%), the drainset solenoid valve will be opened. Medium is drained until the drainset shut-off limit* is reached (default= 92%).

DEU

Montageanleitung

Nach Erreichen der Abspeisegrenze (Standard = 94%) wird das Abspeisemagnetventil geöffnet. Das Medium wird abgelassen, bis die Abspeisegrenze des Abspeisemodules* erreicht ist (Standard = 92%).

NLD

Montagehandleiding

Na het bereiken van de drainset-limiet (standaard = 94%), wordt de drainset-magneetklep geopend. Medium wordt afgetapt totdat de afsluitlimiet van de afvoer is bereikt* (standaard = 92%).

FRA

Guide d' installation

Après avoir atteint la limite de remplissage (par défaut = 94%), l'électrovanne de vidange sera ouverte. Le fluide est drainé jusqu'à ce que la limite de coupure de l'ensemble de drainage* soit atteinte (par défaut = 92%).

Drain set
Abspeisemodul
Aftapmodule
Kit de vidange

Cable length: 3m
PN10



This instruction is a supplement to the main Installation and Operating instructions: Flamcomat G4, ref: DocFinder www.flamcogroup.com.

Das vorliegende Dokument ist eine Ergänzung zur Installations- und Bedienungsanleitung: Flamcomat G4, siehe DocFinder an www.flamcogroup.com.

Dit document is een aanvulling op de installatie- en bedieningsinstructies: Flamcomat G4, zie DocFinder op www.flamcogroup.com.

Le présent document est un complément aux instructions d'installation et d'utilisation: Flamcomat G4, voir Docfinder, sur www.flamcogroup.com.

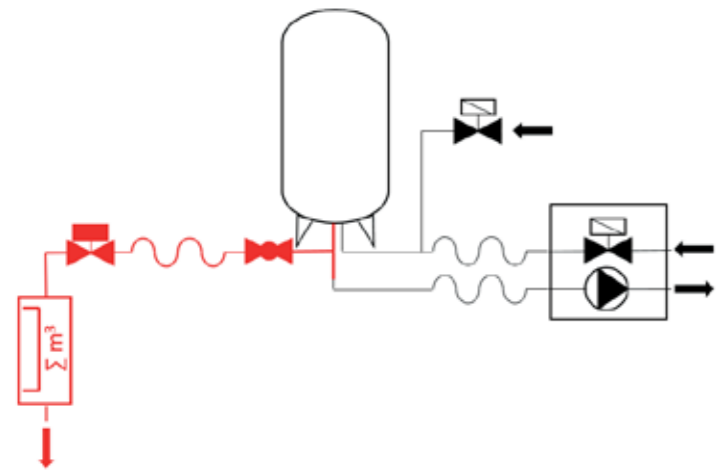

- 1
- Close the system valves
 - Systemventile schließen
 - Systeemkleppen sluiten
 - Fermer les vannes du système



- 4
- Connect the T-piece to the connection labeled "OUT" on the expansion vessel
 - Verbinden Sie das T-Stück mit dem Anschluss "OUT" am Expansionsgefäß
 - Sluit het T-stuk aan op de aansluiting gelabeld "OUT" op het expansievat
 - Connectez la pièce en T à la connexion "OUT" sur le vase d'expansion

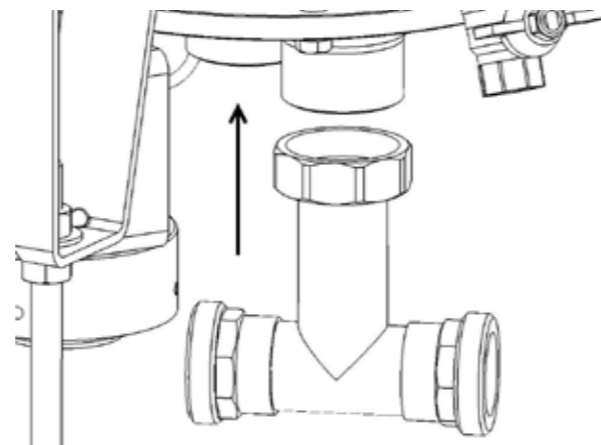

- 7
- Install the front panel and service lid
 - Montieren Sie das Frontpanel
 - Monteer het frontpaneel
 - Installer le panneau avant et le couvercle

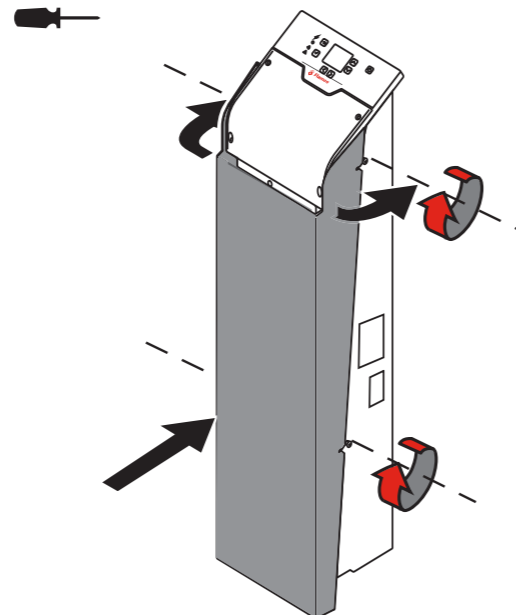

- 2
- Drain vessel and press power button 5 sec to turn controller OFF
 - Lassen Sie das Gefäß ab und drücken Sie den Netzschalter 5 Sekunden lang, um den Controller auszuschalten
 - Tap het vat af en druk 5 seconden op de aan / uit-knop om de controller UIT te schakelen
 - Vidangez le vase et appuyez sur le bouton d'alimentation pendant 5 secondes pour éteindre le contrôleur
 - Fermer les vannes du Système

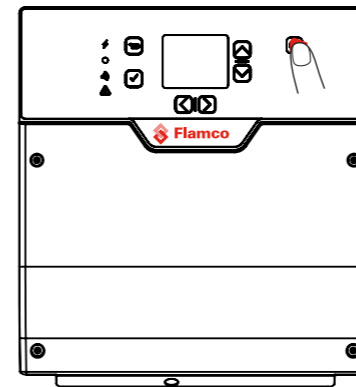

- 5
- Connect both the hose of the Flamcomats and the drain set to the T-piece
 - Verbinden Sie sowohl den Schlauch der Flamcomats als auch den Abspeisemodul mit dem T-Stück
 - Sluit op het T-stuk zowel de slang van de Flamcomats, als de aftapmodule aan
 - Connectez à la fois le tuyau des Flamcomats et le kit de vidange au té

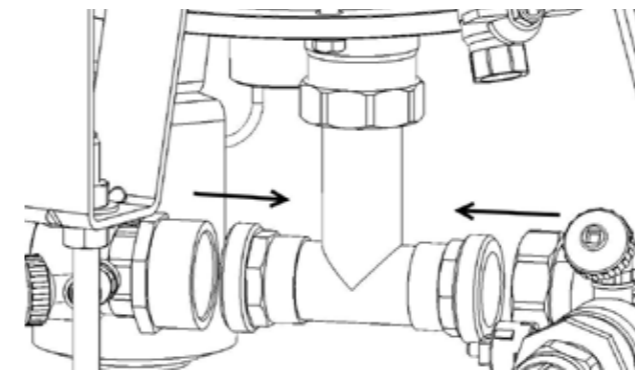

- 8
- Open system valve and press power button 1 second
 - Öffnen Sie das Systemventil und drücken Sie den Netzschalter 1 Sekunde lang
 - Open de systeemklep en druk 1 seconde op de aan / uit-knop.
 - Ouvrez la vanne du système et appuyez sur le bouton d'alimentation pendant 1 seconde

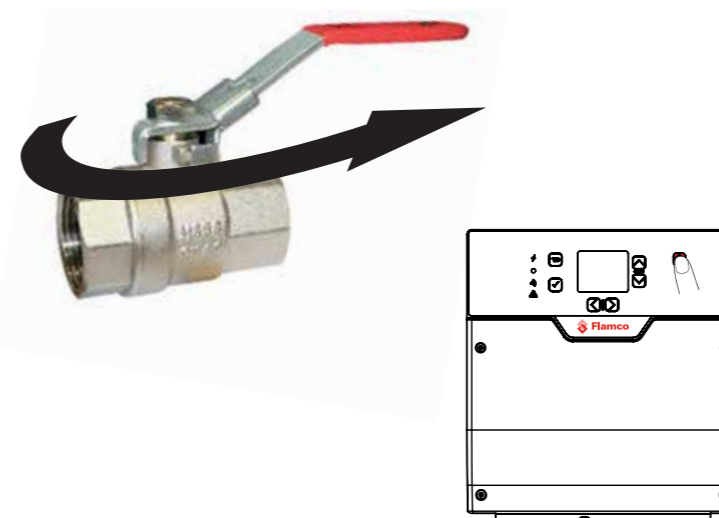

- 3
- Remove the frontpanel and service lid
 - Nehmen Sie das Frontpanel ab
 - Verwijder het frontpaneel
 - Retirez le panneau avant et le couvercle

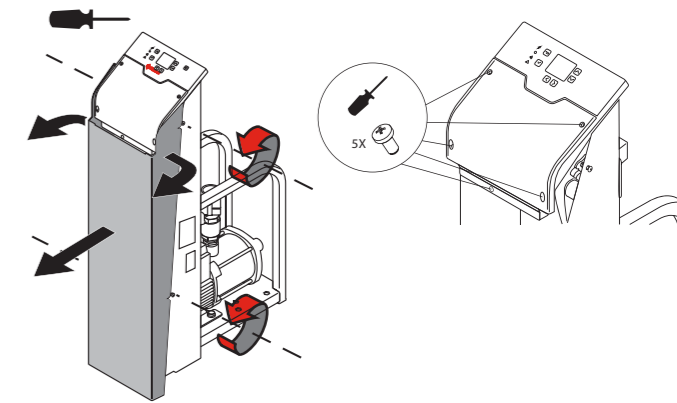

- 6
- Connect the drain valve to terminal P32
 - Schließen Sie das Abspeiseventil an Klemme P32 an
 - Sluit de magneetklep aan in klem P32
 - Connectez la vanne de vidange à la borne P32

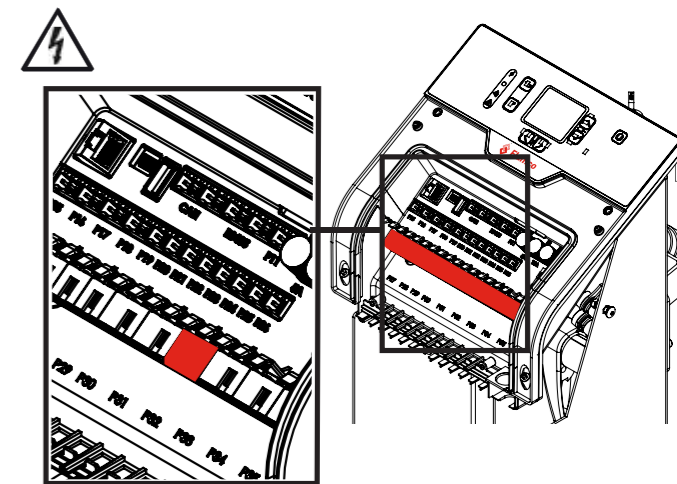

- 9
- Turn on the drain set in the settings menu
 - Schalten Sie das Abspeisemodul im Einstellungs Menü ein
 - Schakel de aftapmodule in het instellingenmenu in
 - Allumez le kit de vidange dans le menu des paramètres

